



# *TARIF DE LOCATION*

Scène



Son



Lumière

Ecran



Vidéo

---

SARL SLAM COMMUNICATION

ZA de la Coiterie - 50200 Saint Pierre de Coutances – 02 33 19 03 03

Siret 380 407 478 000 45– Code NAF 6010 Z – N° Intra FROP 380407 478



## Sommaire

SON	4
ENCEINTES	4
CONSOLES	8
MICROS	9
MICROS HF	11
EARS MONITOR	12
PERIPHERIQUES	13
ACCESSOIRES	15
LUMIERE	16
TRADITIONNELLES & LED	16
LYRES/ ASSERVIS	19
LYRES/ ASSERVIS	20
CHANGEURS	21
BLOCS	21
CONSOLES	22
VIDEO ET ACCESSOIRES	23
VIDEOPROJECTEURS	23
ECRANS + BORNES TACTILES	24
ECRANS PLEIN JOUR	26
REGIE VIDEO	27
ACCESSOIRES VIDEOS	<b>Erreur ! Signet non défini.</b>
EFFETS DIVERS	30



SCENE	-----	32
ACCESSOIRES SCENIQUES	-----	33
INTERCOMS	-----	33
PASSAGES DE CÂBLES	-----	34
MOBILIER	-----	35
PENDRILLONS, RIDEAUX, FRISES	-----	37
AUTRES	-----	38
STRUCTURE	-----	39
STACCO 500	-----	39
EUROTRUSS CARREE	-----	39
EUROTRUSS 300	-----	40
EMBASES	-----	41
LEVAGE	-----	42
MOTEURS	-----	42
PIEDS A TREUIL	-----	43
SPANSETS/ELINGUES	-----	44
DISTRIBUTION ELECTRIQUE	-----	45
CABLAGE ELECTRIQUE	-----	45
ARMOIRES	-----	47
MATERIEL FM	-----	49
COEFFICIENTS DE LOCATION	-----	50
CONDITIONS DE LOCATION	-----	51



### ENCEINTES

Référence	Désignation	Quantité	Prix H.T/J
<b>LS10</b>	ENCEINTE SYGMA LS 10 300 W	24	15
<b>RX115</b>	ENCEINTE ELECTROVOICE RX 115 500W	6	30
<b>XSUB</b>	SUB ELECTROVOICE XSUB 1 x 2000W	2	80
<b>JBLEON1C</b>	ENCEINTE JBL EON 1 COMPACT	2	29,17
<b>JBLPARTYBOX</b>	ECENINTE JBL PARTYBOX 110	1	25
<b>EVOLVE</b>	SYSTEME ELECTRO VOICE EVOLVE 1000W	4	62,50
<b>L1COMPACT</b>	SYSTEME BOSE L1 COMPACT 500W	1	42
<b>PRXONE</b>	ENCEINTE COLONNE JBL PRX ONE	7	62,50
<b>GRDVERTUS</b>	SYSTEME FBT GRAND VERTUS 2 TETES 900W + 2 SUB 1200W	1	350
<b>ART915AX</b>	ENCEINTE RCF AMPLIFIEE ART 915AX 2000W	8	60
<b>XSUB118SA</b>	SUB FBT AMPLIFIE XSUB 118SA 1200W	4	70
<b>NX15SMA</b>	RETOUR AMPLIFIE COAXIAL RCF NX15SMA	8	80



RX115



RCF ART 915-AX



FBT XSUB 118SA

4



PRXONE



EVOLVE



L1COMPACT



JBL EON 1



JBL PARTY BOX 110

FBT GRAND VERTUS



Référence	Désignation	Quantité	Prix H.T/J
<b>ARC</b>	ENCEINTE L-ACOUSTICS ARC	6	60
<b>LARACK</b>	RACK 2 AMPLI LA 8 + 1 LA 12X + ALIM ELECTRIQUE 32A TRI	2	300
<b>LA4X</b>	AMPLI L-ACOUSTICS LA4X RACK UNITAIRE	1	110
<b>LA4XDUO</b>	AMPLI L-ACOUSTICS LA4X RACK DUO	3	220
<b>RIGGING</b>	BUMPER + CABLAGE RACK POUR KARA TETE + SUB 18 KARA	3	150



LA4X



ARC





Référence	Désignation	Quantité	Prix H.T./J
<b>A6</b>	ENCEINTE JBL VTX A6	12	70
<b>A8</b>	ENCEINTE JBL VTX A8	24	80
<b>B18</b>	SUB JBL VTX B18	18	75
<b>AMPLICROWN</b>	AMPLI ITechHD 3 x 3500W / 4 OHMS	4	120
<b>VTXRACK</b>	RACK AMPLIFICATION 3 x CROWN – I- TECH 3500HD	2	300
<b>RIGGINGA8</b>	BUMPER + CABLAGE JBL VTX A8	2	150
<b>RIGGINGA6</b>	BUMPER + CABLAGE JBL VTX A6	1	75
<b>M20</b>	RETOUR DE SCENE VTX-M20	10	65
<b>M22</b>	RETOUR DE SCENE VTX-M22	2	75

**NOUVEAU**

**NOUVEAU**



VTX A8



VTX A6



M20



M22



CROWN I TECH 3500HD



VTX B18

6



Référence	Désignation	Quantité	Prix H.T./J
<b>PLM10KDUO</b>	RACK DUO 2 x PLM 10000 Q LABGRUPPEN	2	200
<b>PLM10K</b>	RACK 1 x PLM 10000 Q LABGRUPPEN SOLO	3	100
<b>AMPLI2x3500</b>	AMPLIFICATEUR 2 x 3500W	2	75
<b>AMPLI4x2500</b>	AMPLIFICATEUR 4 x 2500W	3	75
<b>REYN121</b>	SUB BASS REYN AUDIO RL-121 1 X 21 POUCES CARBONE 1 X 1200 W	6	75
<b>REYNM600</b>	ENCEINTE RETOUR COAX REYN AUDIO 1000 W 15 POUCES M600	12	35



PLM 1000Q



REYN121



REYNM600





## CONSOLES



Référence	Désignation	Quantité	Prix H.T/J
<b>DM7</b>	YAMAHA DM7	1	450
<b>RIODM7</b>	RIO DM7 3224D2	1	110
<b>CL5</b>	YAMAHA CL5	1	400
<b>RIOCL5</b>	RIO CL5 3224D	1	100
<b>PRO3</b>	MIDAS PRO3 + DL371 + DL251 48E/16S	1	600
<b>SQ7</b>	CONSOLE ALLEN & HEATH SQ7	1	180
<b>RIOSQ7</b>	BOITIER DE SCENE ALLEN & HEATH AB168	2	40
<b>DM3</b>	YAMAHA DM3	2	100
<b>TF1</b>	YAMAHA NUMERIQUE TF1 16 VOIES	1	65
<b>01V</b>	YAMAHA 01V 96	1	45
<b>PROFX16V2</b>	CONSOLE DE MIXAGE ANALOGIQUE MACKIE PROFX16 V2	1	50
<b>ONYX1620</b>	CONSOLE ANALOGIQUE MACKIE ONYX 1620	1	40
<b>AM6GE</b>	CONSOLE DE MIXAGE ANALOGIQUE PHONIC AM6GE	1	30
<b>DAMX4USB</b>	CONSOLE DE MIXAGE ANALOGIQUE DEFINITIVE AUDIO DAMX4 USB	2	20
<b>M6</b>	TABLE DE MIXAGE NUMARK M6 USB	1	12,5



M6



DAMX4 USB



AM6GE



PROFX16 V2



PRO3



DM7



CL5



SQ7



DM3





## MICROS

Référence	Désignation	Quantité	Prix H.T/J
SM58	MICRO SM58	8	7
SM57	MICRO SM57	12	7
E604	MICRO E604	3	6
E904	MICRO E904	6	12
SM98	MICRO SM98	3	15
SM81	MICRO SM81	3	20
BETA91	MICRO BETA 91	2	12
SM91	MICRO SM91	1	12
E906	MICRO E906	4	8
BETA52	MICRO BETA 52	1	10
D6	MICRO AUDIX D6	2	10
D4	MICRO AUDIX D4	1	10
D2	MICRO AUDIX D2	3	10
I5	MICRO AUDIX i5	1	10
ADX51	MICRO AUDIX ADX-51	2	15
SCX1	MICRO AUDIX SCX1-c	2	10
MD421	MICRO MD 421	2	12
KM184	MICRO KM 184	2	20
BETA98h	MICRO BETA 98h	2	10
BETA58	MICRO BETA 58	2	10
BETA57	MICRO BETA 57	1	10
KMS105	NEUMANN KMS105	1	23





Référence	Désignation	Quantité	Prix H.T/J
<b>SE300B</b>	PRE-AMPLI MICRO SE300B + CAPSULE CK91	3	20
<b>MX418</b>	MICRO COL DE CYGNE SHURE MX418 PREAMPLI XLR +CAPSULE SUPERCARDIOIDE R184 LA PAIRE	1	45
<b>COM190</b>	MICRO SENNHEISER POUR PUPITRE COM190	2	10
<b>KITMICROCOMPLET</b>	KIT MICRO COMPLET + DI + CABLE XLR-XLR POUR CONCERT	1	280
<b>KITMICROSTANDARD</b>	KIT MICRO STANDARD 6 x SM58 / 6 x SM57 / 1 x 609 / 2 x SE300B / 3 x 604 + 15 CABLE XLR-XLR DE 6M	1	150



CK91



COM190



SHURE MX418



## MICROS HF

Référence	Désignation	Quantité	Prix H.T/J
<b>R300</b>	MICRO HF ELECTROVOICE R300	1	25
<b>MIPROHFST</b>	PACK MIPRO ACT 311 + MICRO SERRE TETE (chair) AVEC EMETTEUR CEINTURE	1	25
<b>MIPROHF</b>	PACK MIPRO MICRO MAIN HF + MICRO SERRE TETE	2	30
<b>QLXD4SSM58</b>	MICRO HF MAIN SHURE QLXD4 + QLXD2 avec capsule SM58	1	25
<b>QLXD4SKSM9</b>	MICRO HF MAIN SHURE QLXD4 + QLXD2 avec capsule KSM9HS	1	25
<b>QLXD4SBETA58A</b>	MICRO HF MAIN SHURE QLXD4 + QLXD2 avec capsule BETA 58A	1	25
<b>QLXD4DKSM</b>	DOUBLE MICRO HF SHURE QLXD4 + QLXD2 avec capsule KSM9HS + QLX1 avec micro serre-tête et cravate	2	50
<b>QLXD4DSM58</b>	DOUBLE MICRO HF SHURE QLXD4 + QLXD2 avec capsule SM58 + QLX1 avec micro serre-tête et cravate	2	60
<b>UR4R</b>	DOUBLE RECEPTEUR HF SHURE UR4D	4	110
<b>UA870M</b>	2 ANTENNES DIRECTIVE SHURE UA870M	2	25
<b>AXIENTDIG</b>	BOITIER DE RECEPTION 4 MICRO HF SHURE AD4Q	1	240
<b>UR4E</b>	MICRO MAIN SHURE UR4D CELLULE BETA 58	8	15
<b>KSM9E</b>	MICRO MAIN SHURE UR4D CELLULE KSM9	2	25
<b>URBETA87</b>	MICRO MAIN SHURE AXIENTE BETA87	4	15
<b>UR1</b>	BOITIER CEINTURE SHURE UR1 POUR RECEPTEUR UR4	6	30
<b>ACT800H</b>	MIPRO ACT-800H EMETTEUR MAIN A TRANSMISSION NUMERIQUE	4	20
<b>ACT80T</b>	MIPRO ACT-80T EMETTEUR POCKET A TRANSMISSION NUMERIQUE	2	20
<b>MU55H</b>	MIPRO MU-55H MICRO SERRE-TETE COULEUR CHAIR	2	10
<b>ACT828</b>	MIPRO ACT-828 RECEPTEUR 2 CANAUX, TRANSMISSION NUMERIQUE	2	75





<b>DPA4088</b>	MICRO SERRE TETE DPA 4088-F SUPERCARDIOIDE	2	45
<b>DPA4099</b>	MICRO INSTRUMENT DPA 4099 SUPERCARDIOIDE	4	35
<b>DPA4099/G</b>	PINCE DPA 4099 POUR GUITARE	1	2
<b>DPA4099/V</b>	PINCE DPA 4099 POUR VIOLON	4	2
<b>DPA4099/P</b>	PINCE DPA 4099 POUR PIANO	1	2
<b>DPA4099/VL</b>	PINCE DPA 4099 POUR VIOLONCELLE	2	2
<b>DPA4099/B</b>	PINCE DPA 4099 POUR BASSE	1	2
<b>DPA4099/ST</b>	PINCE DPA 4099 POUR SAX ET TROMPETTE	2	2
<b>DPA4099/C</b>	PINCE DPA 4099 POUR MICRO CRAVATE	4	2
<b>DPA4099/CB</b>	PINCE DPA 4099 POUR CONTRE BASSE	1	2
<b>DPA4099/S</b>	PINCE DPA 4099 POUR PIED DE MICRO	2	2



DPA4088

DPA 4099

## EARS MONITOR

Référence	Désignation	Quantité	Prix H.T/J
<b>PSM1000</b>	LIAISON DOUBLE EARS MONITOR SHURE PSM 1000	1	150
<b>MI909</b>	LIAISON DOUBLE EARS MONITOR MIPRO MI909	2	100
<b>PSM300</b>	LIAISON DOUBLE EARS MONITOR SHURE PSM 300	1	100



PSM 1000



PERIPHERIQUES

Référence	Désignation	Quantité	Prix H.T/J
<b>MIPROE</b>	MIPRO EMETTEUR MT92 AVEC BOOSTER 1W AD90A	2	50
<b>MIPROR</b>	MIPRO RECEPTEUR AUDIO HF MR90B	2	50
<b>MIPROR2</b>	MIPRO ACT311 RECEPTEUR LAISON AUDIO HF + MAIN	4	35
<b>DATEQ</b>	AFFICHEUR DE NIVEAU SONORE SPL-D3 AVEC MICRO DE MESURE	1	75
<b>DN100</b>	BOITIER DIRECT KLARCK TECHNICS DN100	6	5
<b>DN200</b>	BOITIER DIRECT KLARCK TECHNICS DN200	6	5
<b>J48</b>	BOITIER DIRECT ACTIVE MONO RADIAL	1	10
<b>EQUKLARK</b>	EQUALISER KLARK TECHNIC 2 x 31 BANDES SQUARE ONE	6	15
<b>SRV3030</b>	EFFET ROLAND SRV 3030	1	10



J48



DN100



DN200

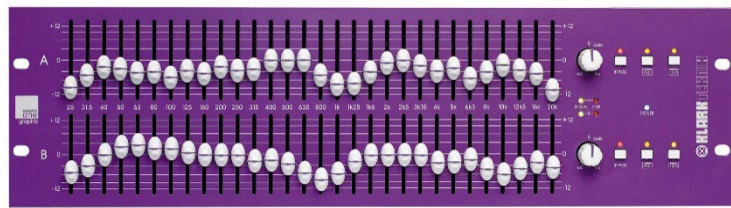

EQUKLARK



DATEQ



SRV3030



MIPRO 90A



MIPRO MR90B



Référence	Désignation	Quantité	Prix H.T/J
<b>CDJ2000</b>	LECTEUR CD PIONEER CDJ-2000 NEXUS 2	3	100
<b>DJM900</b>	MIXAGE PIONEER DJM-900 NEXUS 2	1	120



PIONEER CDJ-2000 NXS2



PIONNER DJM900 NXS2





## ACCESSOIRES

Référence	Désignation	Quantité	Prix H.T./J
<b>PIEDMIC</b>	PIED DE MICRO K ET M AVEC PERCHE NOIR	36	4
<b>MINIPIEDMIC</b>	MINI PIED DE MICRO K ET M	6	3
<b>PIEDROND</b>	PIED DE MICRO EMBASE RONDE SANS PERCHE	5	3
<b>PIEDHP</b>	PIED POUR ENCEINTE	20	4
<b>PIEDTREUIL</b>	PIED POUR ENCEINTE A TREUIL	20	5
<b>KITPIED</b>	ENSEMBLE DE 12 PIEDS DE MICRO POUR CONCERT	2	45
<b>KITCABLEXLR</b>	ENSEMBLE DE CABLE XLR POUR CONCERT	1	40
<b>KITCABLEHP</b>	ENSEMBLE DE CABLE HP 12 RETOUR + PATCH DE 3X4	2	40
<b>MULTI12X4</b>	MULTIPAIRES MODULE 12 / 4 - 10M	2	10
<b>MULTI16X4</b>	MULTIPAIRES MODULE 16 / 4 - 25M	1	15
<b>KITMULTI1</b>	BOITIERS HARTING/XLR 12 / 4 – 15M + ECLATÉ + MULTI 8 VOIX 15M	1	30
<b>KITMULTI2</b>	BOITIERS HARTING/XLR 12 / 4 – 15M + ECLATÉ + MULTI 6 VOIX 10M	1	25
<b>TOURETFIBRE</b>	TOURET DE CABLE 100 M FIBRE POUR MIDAS PRO3/6/9	2	50
<b>TOURETMODULE</b>	TOURET DE 4 PAIRES MODULE 40 METRES	1	25



PIEDTREUIL



PIED EMBASE RONDE



PIEDMIC



MINIPIEDMIC



PIEDHP



TRADITIONNELLES & LED

Référence	Désignation	Quantité	Prix H.T/J
<b>PC2KW</b>	PC ROBERT JULIAT 2KW	4	20
<b>FRESNEL</b>	FRESNEL 2,5KW ROBERT JULIAT AVEC CROCHET	6	20
<b>POURSUITE</b>	POURSUITE ROBERT JULIAT 1200 HMI + PIED	2	120



FRESNEL



PC 2KW



POURSUITE



Référence	Désignation	Quantité	Prix H.T/J
<b>DECOUPELED</b>	DECOUPE LED MHG 300 W 3200K A 6500 K 0-25 °	6	75
<b>FRESNELLED</b>	FRESNEL LED MHG 400 W 3200 K A 6500 K	4	75
<b>ACL</b>	JEU 2x4 ACL 250 W / 28 V	2	35
<b>FL</b>	FL 1300 2X 120V	8	10
<b>FLLED</b>	FL LED 2 x 50 W	10	20
<b>IMPRESSIVE</b>	PROJECTEUR IMPRESSIVE 2500HMI	200	6
<b>PAR38</b>	PAR 38 EXTERIEUR NOIR	10	4
<b>PARLEDZOOM</b>	PAR LED ZOOM IP 7 x 40W RGBW	12	25
<b>PARLEDCOB</b>	PAR LED COB IP 1 x 300W RGBYC	6	25
<b>PROLED100W</b>	PROJECTEUR LED BLANC 100 W OUTDOOR UNITAIRE	10	10
<b>PROLED180W</b>	PROJECTEUR LED BLANC 180 W OUTDOOR UNITAIRE	12	12

**NOUVEAU**



DECOUPELED



FRESNELLED



ACL 250W



PAR LED ZOOM IP



PAR36



FL 1300



PAR38





Référence	Désignation	Quantité	Prix H.T/J
<b>BLACKGUNLED</b>	BLACK GUN CONTEST LED-UV12 12 x 3W	2	15
<b>LASER8W</b>	LASER 8W RGB	2	300



LASER8W



BLACKGUNLED



Référence	Désignation	Quantité	Prix H.T/J
<b>BMFL</b>	LYRE ROBE BMFL BLADE	12	230
<b>VIPER</b>	LYRE MARTIN VIPER PERFORMANCE	12	180
<b>SHARPY</b>	LYRE CLAY PAKY SHARPY	20	100
<b>K10</b>	LYRE CLAY PAKY B-EYE K10	12	100
<b>MINIB</b>	LYRE CLAY PAKY MINI-B	12	70
<b>AXCOR400</b>	LYRE CLAY PAKY AXCOR SPOT/BEAM 400	6	135
<b>AXCOR600</b>	LYRE CLAY PAKY AXCOR SPOT/BEAM AVEC COUTEAUX 600	12	180
<b>FINE1519</b>	LYRE LED FINE ART PIXIE 1519	8	90
<b>WASHSMD</b>	WASH LED 36 LEDS SMD 12 W RGB+W AONE	12	45
<b>FINELED</b>	LYRE LED FINE ART 19 X LED DE 15 W ZOOM 9 A 45°	6	60
<b>MONO</b>	MONO FAISCEAU FINE ART 2 KW XENON TRICHROMIE	4	275

NOUVEAU

NOUVEAU



BMFL



MARTIN VIPER



BEYE K10



MINI-B



AAXCOR600



AXCOR400



SHARPY



Référence	Désignation	Quantité	Prix H.T/J
<b>VEGA</b>	PROJECTEUR STARWAY VEGA LED DIAM 490mm	8	50
<b>HELICERETRO</b>	PROJECTEUR A EFFET ASSERVI HELICE RETRO (en fly par 4)	12	80
<b>CERCLERETRO</b>	PROJECTEUR A EFFET ASERVI CERCLE RETRO (en fly par 4)	8	100
<b>TRIANGLERETRO</b>	PROJECTEUR A EFFET ASSERVI TRIANGLE RETRO (en fly par 4)	12	100



VEGA



CERCLE RETRO



CERCLE RETRO

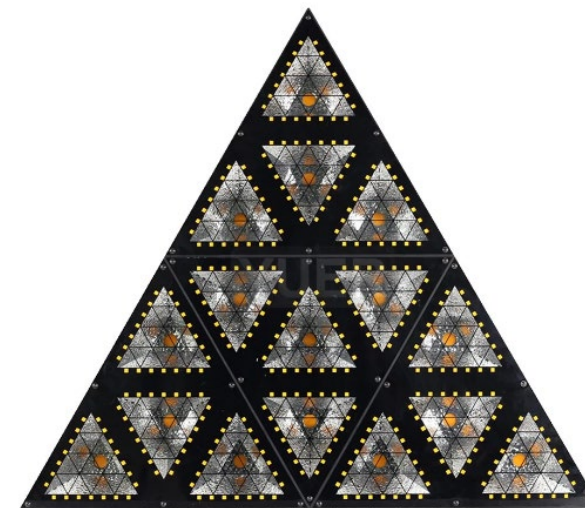

TRIANGLE RETRO





Référence	Désignation	Quantité	Prix H.T/J
<b>CC1000</b>	CHANGEUR DE COULEUR DIAFORA CC1000	2	45
<b>CITYCOLOR</b>	FINE ART 1800 MSD TRICHROMIE	4	125
<b>STARCOLOR</b>	CHANGEUR DE COULEUR STARCOLORS 24 X 10 W IP67 RGB+W	14	25
<b>STARCOLOR2</b>	CHANGEUR DE COULEUR STARCOLOR 24 x 15W IP67 RGBWA	8	25
<b>PARIPBOX</b>	PAR LED IP BOX 6 x 15W EN FLYCASE DE 6	1	100
<b>PARIPCH</b>	PAR LED IP 6 x 18W EN FLYCASE DE 6	5	100
<b>BLOCLED12W</b>	BLOC DE LED AUTONOME EXTERIEUR 15 X 12W	12	35
<b>PARLED15WSECT</b>	PAR LED 9 x 15 W RGB+BLANC SUR 220V	48	15
<b>TUBEPVC2M</b>	TUBE PVC DIFFUSANT POUR PAR LED 2M	100	15
<b>TUBEPVC1M50</b>	TUBE PVC DIFFUSANT POUR PAR LED 1M50	50	15
<b>TUBEPVC1M</b>	TUBE PVC DIFFUSANT POUR PAR LED 1M	50	15
<b>LOCATUBE</b>	TUBE LUMINEUX 360° 1m50 AUTONOME x 8	10	400



LOCA TUBE



PARLED15W



BLOCLED 15x12W

BLOCS

Référence	Désignation	Quantité	Prix H.T/J
<b>BLOC12X2</b>	BLOC 12 X 2,3 KW ETC	3	35
<b>BLOC4X1</b>	BLOC 4 X 1KW	1	10



PAR IP BOX



STARCOLORS



## CONSOLES



Référence	Désignation	Quantité	Prix H.T./J
CONSOLE12V96C	CONSOLE 12 VOIES 96 CANAUX DMX	2	10
TEKMAND1	FINE ART TEKMAND 1	1	150
TEKMAND3	FINEART TEKMAND 3	1	450
ONPC2	GMA2 onPC + command wing	1	120
GRANDMANODE2	PORT NODE GRAND MA 2	1	70
GRANDMA2	GRAND MA 2	1	350
CHAMSYMQ80	CHAMSYS MAGICQ MQ80	1	250
GRANDMA3	GRAND MA 3	1	500
GRANDMANODE3	PORT NODE GRAND MA 3	2	70
MULTI2CIRCUITDMX	MULTIPAIRE 2 CIRCUITS DMX + ALIM 220V	2	50
EXALUX	EXALUX CONNECT ONE + TABLETTE	1	60
SPLITTERDMX	SPLITTER DMX 4 CANAUX	4	15
RECORDERDMX	RECORDER DMX OXO	2	10
SNAKE1RJ4DMX	STAIRVILLE RJ45 DMX SHUTTLE SNAKE FX4 - MX4-5P	1	15



EXALUX



GRANDMA3 LIGHT



CHAMSYS MQ80



### VIDEOPROJECTEURS

Référence	Désignation	Quantité	Prix H.T./J
<b>PROJGRANDANGLE</b>	VIDEOPROJECTEUR GRAND ANGLE 0,47 3500 LUMENS	2	100
<b>PROJ3000L</b>	VIDEOPROJECTEUR TUMESTIME 3000 LUMENS	1	39
<b>PROJBENQ</b>	VIDEOPROJECTEUR BENQ 4000 LUMENS	2	49,17
<b>PROJ6000L</b>	VIDEOPROJECTEUR LED 6000 LUMENS HD CANON	1	150
<b>PROJ5200</b>	VIDEOPROJECTEUR LASER 5200 LUMENS HD PANASONIC	2	130
<b>PROJSANYO</b>	VIDEOPROJECTEUR SANYO 12000 LUMENS PLC 46 XF	2	500
<b>PROJBARCO</b>	VIDEOPROJECTEUR BARCO SLM R12 12 000 LUMENS	2	900



PROJ6000J



PROJBARCO



PROJSANYO





## ECRANS DE PROJECTION

Référence	Désignation	Quantité	Prix H.T/J
<b>ECRANRU</b>	ECRAN SUR PIED 2 M 40 X 2 M A POSER AU SOL ROLL-UP	5	25
<b>ECRAN3X2RETRO</b>	ECRAN SUR CADRE NOIR 3 M X 2 M TOILE RETRO	1	100
<b>ECRAN3X2</b>	ECRAN SUR CADRE NOIR 3 M X 2 M	1	100
<b>ECRAN3X2CCRETRO</b>	ECRAN SUR CADRE CLIC CLAC 3 M X 2 M RETRO	1	150
<b>ECRAN3X2CC</b>	ECRAN SUR CADRE CLIC CLAC 3 M X 2 M	1	150
<b>ECRAN4X3CC</b>	ECRAN SUR CADRE CLIC-CLAC 4 M X 3 M	1	250
<b>ECRAN16/9CC</b>	ECRAN SUR CADRE CLIC CLAC 5 M 30 X 3 M 16/9	1	350



ECRAN SUR CADRE



ECRANS, MONITEURS ET BORNES TACTILES

Référence	Désignation	Quantité	Prix H.T/J
<b>NEC82CM</b>	MONITEUR NEC 82 CM DVI/HDMI/COMPOSANTE/COMPOSITE	1	100
<b>MONITEUR32PHKC</b>	MONITEUR HKC 81CM / 32 POUCES	4	100
<b>MONITEUR55P</b>	MONITEUR VESTEL 139CM / 55 POUCES	4	130
<b>MONITEUR55PHKC</b>	MONITEUR HKC 139CM / 55 POUCES	12	150
<b>MONITEUR75PHKC</b>	MONITEUR HKC 190CM / 75 POUCES	2	300
<b>MONITEUR85PHKC</b>	MONITEUR HKC 215CM / 85 POUCES	2	400
<b>MONITEUR98PHKC</b>	MONITEUR HKC 248CM / 98 POUCES	4	1000
<b>TVLED152CM</b>	TV LED LG 152 CM / 60 POUCES	2	120
<b>TVLED177CM</b>	TV LED SHARP 177 CM / 70 POUCES	2	200
<b>TVLED217CM</b>	TV LED LG 215 CM / 86 POUCES	2	400
<b>TABLEAUINTER</b>	TABLEAU INTERACTIF TACTILE ANDROID 218 CM / 86 POUCES	8	750
<b>BORNE43</b>	BORNE TACTILE 109CM / 43 POUCES	4	225
<b>BORNE65</b>	BORNE TACTILE 165CM / 65 POUCES	1	285
<b>LEDPOSTER</b>	ECRAN TOTEM LED PITCH 1.875MM 2M x 0.6M	4	au forfait



BORNE TACTILE

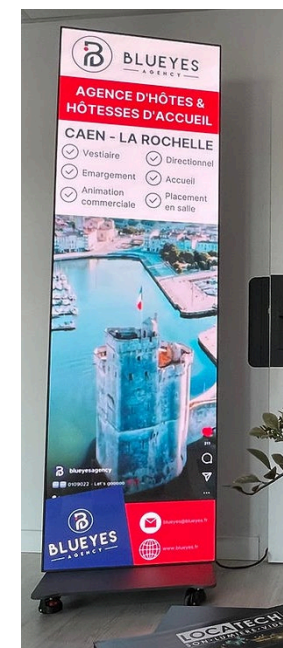

LED POSTER





ECRANS PLEIN JOUR

Référence	Désignation	Quantité	Prix H.T/J
<b>ECRANPJ2.6</b>	ECRAN LED INFILED INDOOR INCURVE 500CM x 500CM PITCH 2.6MM	91	50
<b>ECRANPJ3.6</b>	ECRAN LED INFILED INDOOR 4M20 X 2M40 PITCH 3.6 MM	1	3500
<b>ECRANPJ3.9</b>	ECRAN LED INFILED OUTDOOR 500CM x 1000CM PITCH 3.9MM	60	60
<b>REMORQUE15M2</b>	ECRAN LED GLOWSHINE REMORQUE PITCH 4.8 MM 15M2 5 x 3M	2	3500
<b>REMORQUE28M2</b>	ECRAN LED INFILED REMORQUE PITCH 6.8MM 28M2 7 X 4M	2	5000
<b>CONTAINER63M2Y</b>	ECRAN LED YESSTECH CONTAINER PITCH 5.9MM 63M <sup>2</sup> 10.5M x 6M	1	9900
<b>CONTAINER63MI</b>	ECRAN LED INFILED CONTAINER PITCH 4.8MM 63M <sup>2</sup> 10.5M x 6M	1	9900
<b>ECRANPJ10</b>	ECRAN LED INFILED OUTDOOR 5M40 X 3M84 PITCH 10MM	1	3000
<b>ECRANPJ12.5</b>	PANNEAUX LED INFILED OUTDOOR DALLE 400 X 800 MM PITCH 12.5MM	40	50







Référence	Désignation	Quantité	Prix H.T/J
<b>ARKAOS</b>	ARKAOS – STUDIO SERVEUR	1	375
<b>ATEMHD</b>	ATEM TELEVISION STUDIO PRO HD	1	200
<b>ATEM4K</b>	ATEM TELEVISION STUDIO PRO 4K	1	250
<b>ANYCAST</b>	CONSOLE VIDEO SONY ANYCAST HD TOUCH NOUVEAU MODELE	1	300
<b>NOVASTAR</b>	GRILLE NOVASTAR NOVAPRO HD 4 SORTIES/FIBRE et ETHERNET	3	250
<b>NOVAPRO</b>	GRILLE NOVASTAR NOVAPRO UHD Junior	2	400
<b>VX400</b>	NOVASTAR VX400	1	150
<b>VALISEVIDEO</b>	VALISE VIDÉO : 1 PC + 1 MELANGEUR VIDEO 8 ENTREES	2	250
<b>VIDEOASSIST</b>	BLACKMAGIC VIDEO ASSIST 7" 12G SDI	2	60
<b>SYSCOM</b>	HOLLYLAND SYSCOM 421S 4 TX + 1 RX LIAISON AUDIO, VIDEO, RESEAU Full HD HF	1	400
<b>COSMOC1</b>	HOLLYLAND COSMO C1 1 TX + 1 RX LIAISON AUDIO & VIDEO Full HD HF	1	90
<b>PYROS11</b>	HOLLYLAND PYRO S 1 TX + 1 RX LIAISON AUDIO & VIDEO 4K HF	2	100
<b>PYROS14</b>	HOLLYLAND PYRO S 1 TX + 4 RX LIAISON AUDIO & VIDEO 4K HF	1	200
<b>VIDEOASSIST</b>	BLACKMAGIC VIDEO ASSIST 7" 12G SDI	1	60



ARKAOS Studio Serveur



VALISE VIDEO



VIDEO ASSIST



ANYCAST



ATEM HD



ATEM 4K



HOLLYLAND SYSCOM



HOLLYLAND COSMO C1



PYROS11



## CAMERAS

Référence	Désignation	Quantité	Prix H.T./J
<b>CAMROBOT</b>	CAMERA PANASONIC SUR TOURELLE FULL HD AW UE150K	3	400
<b>CAMPUPITRE</b>	PUPITRE DE CONTROL DE CAMERA POUR CAMERA PANASONIC	1	250
<b>SONYPXWZ150</b>	CAMERA SONY PXW-Z150 4K ENREGISTREMENT SUR CARTE SD	1	200
<b>PANACX350</b>	CAMERA PANASONIC AGCX350 4K	2	300



SONY PXW-Z150



PANA AGCX350



VROBOT



CAMPUPITRE



Référence	Désignation	Quantité	Prix H.T./J
<b>TOURETHD50M</b>	TOURET DE CABLE HD AVEC TELECOMMANDE 50 METRES	3	20
<b>TOURET2DVI</b>	TOURET DE CABLE 2 DVI – 2 DVI FIBRE 80 METRES	1	50
<b>TOURETDVI</b>	TOURET DE CABLE DVI - DVI FIBRE 80 METRES	1	25
<b>TOURETHDMI</b>	TOURET DE CABLE HDMI – HDMI FIBRE 50 METRES	2	25
<b>TOURET8FIB500</b>	TOURET DE 8 FIBRES – 500M	1	200
<b>TOURET8FIB200</b>	TOURET DE 8 FIBRES – 200M	2	100
<b>TOURET8FIB100</b>	TOURET DE 8 FIBRES – 100M	1	50
<b>MAGNIMAGE</b>	CONVERTISSEUR HDMI/SDI VERS HDMI/SDI HDCP	3	25
<b>MAGNICL9600</b>	CONTROLEUR MULTIVIEW ECRAN FULL HD MIG-CL9600	1	350
<b>SPLITTERHDMI</b>	BOITIER HDMI 1 ENTREE VERS 4 SORTIES	2	15
<b>CONV/SDIHDMI</b>	CONVERTISSEUR DE SIGNAUX SDI VERS HDMI	6	15
<b>CONV/HDMISDI</b>	CONVERTISSEUR DE SIGNAUX HDMI VERS SDI	1	15
<b>TOURETHD50M</b>	TOURET DE CABLE HD AVEC TELECOMMANDE 50 METRES	4	20
<b>TOURET2DVI</b>	TOURET DE CABLE 2 DVI – 2 DVI FIBRE 80 METRES	1	50
<b>TOURETDVI</b>	TOURET DE CABLE DVI - DVI FIBRE 80 METRES	1	25
<b>TOURETHDMI</b>	TOURET DE CABLE HDMI – HDMI FIBRE 50 METRES	2	25





## EFFETS DIVERS



Référence	Désignation	Quantité	Prix H.T/J
<b>MDG</b>	MACHINE A FUMEE MDG ME2 CO2 + FLIGHCASE	1	200
<b>CONSUMDG</b>	CONSOMMABLE MDG ME2		10€/H
<b>XEONII</b>	MACHINE A BROUILLARD XEON II SWEEFOGW	2	45
<b>SWEEFOGINT</b>	MACHINE A BROUILLARD INTERIEUR PLATEAU TELE SWEEFOG	1	65
<b>VENTILATEUR</b>	VENTILATEUR POUR MACHINE A FUMEE	2	15
<b>ZR45</b>	MARTIN ZR45 + VENTILATEUR DMX	1	50
<b>Z3000</b>	ANTARI Z3000	1	50
<b>FUMEELOURDE</b>	MACHINE A FUMEE LOURDE	2	60
<b>CONSOFLOURDE</b>	CONSOMABLE POUR FUMEE LOURDE		15
<b>CONFSTRONG</b>	MACHINE A CONFETTI STRONG 3 TUBES + COMPRESSEUR	1	150
<b>CONFAIR</b>	CONFETTI A AIR 50 mm MANUEL OU ELECTRIQUE		30
<b>CONFTUBE</b>	MACHINE A TUBE CONFETTI ELECTRIQUE DMX 512	8	25
<b>TUBECONF</b>	TUBE CONFETTI		15
<b>CONFVENTURI</b>	MACHINE A CONFETTI VENTURI DE SCENE + LED	8	35
<b>FLAMME</b>	MACHINE A FLAMME EXTERIEUR 12 METRES X2 WAVE FLAMER	12	300
<b>SPARKLIGHT</b>	MACHINE A ETINCELLES	4	120
<b>SPARKCONSO</b>	CONSOMMABLE MACHINE A ETINCELLES SACHET DE 30MIN		45



SWEEFOGINT



XEON II



MDG ME2



FLAMME



CONFVENTURI



SPARKLIGHT



CONFSTRONG



CONFTUBE



ZR



Référence	Désignation	Quantité	Prix H.T./J
30LIGNES	CONSOLE DE TIR ARTIFICE ET CONFETTI 30 LIGNES	5	40
90LIGNES	CONSOLE DE TIR ARTIFICE ET CONFETTI 90 LIGNES	5	100
CONSOLEHFA	CONSOLE DE TIR ARTIFICE PYROTRONIX HF 10000 LIGNES	7	200
CONSOLEHFMINIA	CONSOLE DE TIR ARTIFICE PYROTRONIX HF MINI	3	150
RECEPTEURHFA	RECEPTEUR HF 48 LIGNES PYROTRONIX	24	75
RECEPTEUR16LA	RECEPTEUR FILAIRE 16 LIGNES PYROTRONIX	14	25
MASTERFULLPOWER	CONSOLE DE TIR ARTIFICE HF PIROSHOW MASTER FULL POWER	4	200
SUPERSLAVE	RECEPTEUR HF 30 LIGNES PIROSHOW	16	50
MICROSMARTSLAVE	RECEPTEUR FILAIRE 30 LIGNES PIROSHOW	16	25
RTXDUALBAND	ANTENNE RTX-DUAL BAND PIROSHOW	4	10
MINIRTX	ANTENNE MINI-RTX PIROSHOW	16	5
IDPROG	ID PROGRAMMER PIROSHOW	4	5
MINIMASTER	CONSOLE DE TIR ARTIFICE HF PIROSHOW MINI MASTER RTX	4	175
MINISLAVERTX	RECEPTEUR HF 30 LIGNES PIROSHOW	20	



CONSOLE HF



RECEPTEUR HF



RECEPTEUR 16 LIGNES



CONSOLEHFMINI



MASTER FULL POWER



SUPERSLAVE



MICRO  
SMART  
SLAVE



MINIMASTER



MINI SLAVER RTX





## SCENE

Référence	Désignation	Quantité	Prix H.T/J
<b>SCENE48M2</b>	SCENE COUVERTE EUROPODIUM STAGECAR 3 48m <sup>2</sup>	1	1690
<b>SCENE65M2</b>	SCENE COUVERTE HYDRAULIQUE LOCATECH 65m <sup>2</sup>	1	3490
<b>SCENE90M2</b>	CAMION SCENE HYDRAULIQUE LOCATECH 90m <sup>2</sup> à et jusqu'à 110m <sup>2</sup> avec EXTSCENE	1	4990
<b>EXTSCENE</b>	EXTENSION POUR SCENE HYDRAULIQUE LOCATECH 3M X3M + COUVERTURE	2	350
<b>SCENE140M2</b>	SCENE COUVERTE HYDRAULIQUE ODL 140m <sup>2</sup> à 160m <sup>2</sup> avec les extensions incluses	1	7200



SCENE 48m<sup>2</sup>

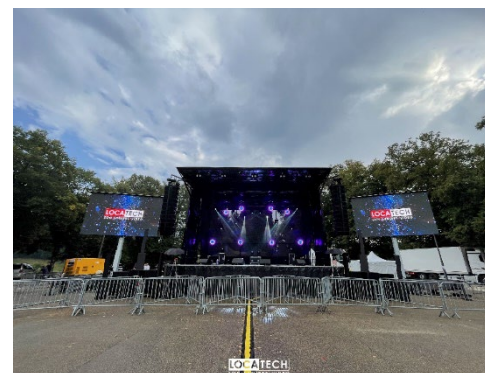

SCENE 90m<sup>2</sup> à 110m<sup>2</sup>



SCENE 65 m<sup>2</sup>



SCENE 140m<sup>2</sup> à 160m<sup>2</sup>

MAJ 18.11.2024





## ACCESSOIRES SCENIQUES

### INTERCOMS

Référence	Désignation	Quantité	Prix H.T/J
<b>PACKINTERCOM</b>	MALETTE INTERCOM KENWOOD TK3301 x 6 + KIT OREILLETES 5KM	1	65
<b>INTERCOMHF</b>	INTERCOM HF KENWOOD 5KM TK3301	6	15
<b>INTERCOM</b>	8 INTERCOM HF SUR CASQUE EARTEC COMSTAR + CENTRAL	1	150
<b>INTERCOMH</b>	PACK INTERCOM HOLLYLAND SOLIDCOM C1 – HUB8S	1	120



INTERCOMHF



INTERCOM

### SOLIDCOM C1 - HUB8S

9-person Intercom with HUB & 8 Remote Headsets



INTERCOMH



Référence	Désignation	Quantité	Prix H.T/HJ
<b>PASSCABLE150</b>	PASSAGE DE CABLE 150 mm 1 METRE	100	10
<b>PASSCABLE300</b>	PASSAGE DE CABLE 300 mm 1METRE	10	15



PASSAGECABLE2



PASSAGECABLE1



Référence	Désignation	Quantité	Prix H.T./J
<b>CHAISEALU</b>	CHAISE TABOURET ALU POUR SALON ET STAND	25	15
<b>TABLEALU</b>	TABLE HAUTE POUR TABOURET SALON ET STAND	8	25
<b>PUPITRE</b>	PUPITRE CONFERENCIER PLEXI	1	150
<b>LAMPETABLE1</b>	LAMPE DE TABLE AUTONOME BLANC CHAUD VARIABLE	50	8
<b>LAMPETABLE2</b>	LAMPE DE TABLE AUTONOME BLANC FROID, BLANC CHAUD, AMBRE	12	8
<b>POTELET</b>	POTELET 1M DE HAUT AVEC ENROULEUR 3M NOIR	100	8



CHAISES ET TABLE ALU



PUPITRE



LAMPE TABLE 1

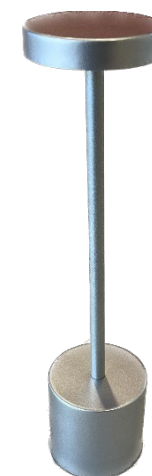

LAMPE TABLE 2







Référence	Désignation	Quantité	Prix H.T/J
<b>BARFACAELED</b>	FACADES BAR LED H110 x L90 x P75 CM	4	83.33
<b>TABOURETLED</b>	TABOURET LED H110 x L50 x I56 CM	24	20.83
<b>MANGEDEBOUTLED</b>	MANGE DEBOUT LED H106 X D60 CM	8	50
<b>COLONNELED</b>	COLONNE LED 2 METRES H190 x D35	12	41.67
<b>CUBELED</b>	CUBE LED H40 x L40 x I40 CM	20	20.83
<b>SEAULED</b>	SEAU LED A CHAMPAGNE H30 x D27 CM	10	8.33
<b>POTFLEURLED</b>	POT DE FLEUR LED H76 x L40 x I40 CM	4	12.5



SCEAULED



TABOURETLED & MANGEDEBOUTLED



CUBELED



COLONNELED



BARLED



POTFLEURLED



Référence	Désignation	Quantité	Prix H.T/J
<b>PENDRILLON6X4</b>	PENDRILLON VELOUR 540 GR/M <sup>2</sup> 6 M X 4 M	2	35
<b>FRISE9X1</b>	FRISE 9 M X 1 M NOIR	1	15
<b>FRISE7X1</b>	FRISE 7 M X 1 M 25 NOIR CACHE REGIE OU PLATEAU	2	15
<b>PENDRILLON1X10</b>	PENDRILLON 10 M x 1 M DE HAUTEUR	1	25
<b>PENDRILLON1X4</b>	PENDRILLON 4 M x 1 M DE HAUTEUR	2	10
<b>PENDRILLON4X3</b>	PENDRILLON 4 M X 3 M DE HAUTEUR	4	20
<b>PENDRILLON3X6</b>	PENDRILLON 3 M X 6 M DE HAUTEUR	9	20
<b>PENDRILLON4X6</b>	PENDRILLON 4M x 6M DE HAUTEUR	2	25
<b>PENDRILLON6X6</b>	PENDRILLON 6M X 6M DE HAUTEUR	2	30



AUTRES

NOUVEAU

Référence	Désignation	Quantité	Prix H.T./J
<b>ESCALIER</b>	ESCALIER REGLABLE ALUMINIUM POUR PRATICABLE	2	30
<b>PRATICABLE</b>	PRATICABLE 2M X 1M PIED FIXE A 1M, 0.8M, 0.6M, 0.4M, 0.2M	32	25
<b>CRASH</b>	CRASH BARRIERE 1M x 1M10	25	30
<b>CRASH2</b>	CRASH BARRIERE 1M x 1M20	40	30
<b>TONNELLE3x3</b>	TONNELLE 3 X 3 STRUCTURE TUBULAIRE 40 X 40	5	50
<b>TONNELLE6x6</b>	TONNELLE 6 X 3 STRUCTURE TUBULAIRE 40 X 40	1	75
<b>TONNELLE3x4.5</b>	TONNELLE 3 X 4,5 STRUCTURE HEXAGONAL 60 X 60	4	75
<b>TONNELLE3x6</b>	TONNELLE 3 X 6 STRUCTURE HEXAGONAL 60 X 60	1	100



CRASH



TONNELLE



PRATICABLE

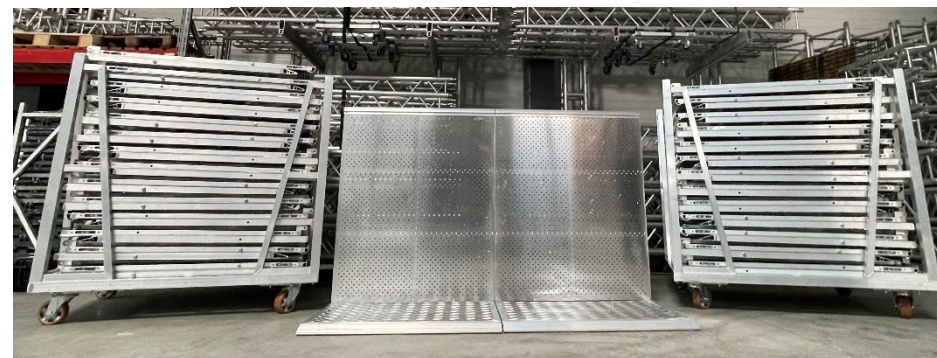

CRASH2

MAJ 18.11.2024





## STRUCTURE

### STACCO 500

Référence	Désignation	Quantité	Prix H.T/J
<b>STACCO2M80</b>	STACCO 500 EN 2M80	36	18
<b>STACCO1M40</b>	STACCO 500 EN 1M40	6	12
<b>STACCO2D</b>	STACCOO 500 ANGLE 2 D	4	10
<b>STACCO3D</b>	STACCO 500 ANGLE 3 D	4	12
<b>STACCO4D</b>	STACCO 500 ANGLE 4 D	2	16



STRUCTURE ALU TYPE STACCO 500

### EUROTRUSS CARREE

Référence	Désignation	Quantité	Prix H.T/J
<b>CARRE5203M</b>	EUROTRUSS 520 EN 3 METRES	5	25
<b>CARRE5202M</b>	EUROTRUSS 520 EN 2 METRES	2	20
<b>CARRE4003M</b>	EUROTRUSS 400 EN 3 METRES	50	20
<b>CARRE4002M</b>	EUROTRUSS 400 EN 2 METRES	30	15
<b>CARRE4001M</b>	EUROTRUSS 400 EN 1 METRE	12	13
<b>CARRE400ANGLE</b>	EUROTRUSS 400 ANGLE MAGIQUE	10	20



STRUCTURE ALU TYPE EUROTRUSS CARRE



## EUROTRUSS 300

STRUCTURE ALU TYPE EUROTRUSS 300

Référence	Désignation	Quantité	Prix H.T./J
<b>3003M</b>	EUROTRUSS 300 EN 3 METRES	85	15
<b>3002M</b>	EUROTRUSS 300 EN 2 METRES	52	13
<b>3001M</b>	EUROTRUSS 300 EN 1 METRE	20	12
<b>30005M</b>	EUROTRUSS 300 EN 0,5 METRE	20	10
<b>30003M</b>	EUROTRUSS 300 EN 0,3 METRE	6	8
<b>300ANGLEMAGIK</b>	EUROTRUSS 300 ANGLE MAGIQUE	4	13
<b>300ANGLET</b>	EUROTRUSS 300 ANGLE EN T	12	15
<b>300ANGLE2D</b>	EUROTRUSS 300 ANGLE 2 D	16	13
<b>300ANGLE3D</b>	EUROTRUSS 300 ANGLE 3 D	16	15
<b>300N3M</b>	EUROTRUSS 300 EN 3 METRES NOIR	12	15
<b>300NOIR2M</b>	EUROTRUSS 300 EN 2 METRES	0	13
<b>300N1M</b>	EUROTRUSS 300 EN 1 METRE	0	12
<b>300N05M</b>	EUROTRUSS 300 EN 0,5 METRE	4	10
<b>300NANGLEMAGIK</b>	EUROTRUSS 300 ANGLE MAGIQUE	0	13
<b>300ANGLET</b>	EUROTRUSS 300 ANGLE EN T	4	15
<b>300ANGLE2D</b>	EUROTRUSS 300 ANGLE 2 D	4	13
<b>300ANGLE3D</b>	EUROTRUSS 300 ANGLE 3 D	4	15



ANGLE 2D



ANGLE 3D



ANGLE EN T



## EMBASES

Référence	Désignation	Quantité	Prix H.T/J
<b>EMBASE1</b>	EMBASE SEMI LOURDE ALUMINIUM 120 CM DIAM, 30 KG	12	15
<b>EMBASE2</b>	EMBASE SEMI-LOURDE ALUMINIUM 80 CM DIAM, 20 KG	20	10
<b>EMBASE4</b>	EMBASE SEMI-LOURDE METAL 60 CM DIAM, 45 KG	8	8
<b>EMBASE5</b>	EMBASE CARRE POUR SOCLE OU MACHINE	20	5
<b>PIEDSOL</b>	PIED DE SOL POUR PROJECTEUR TUBE 50 MM	40	3
<b>SPONT</b>	S DE PONT POUR CABLAGE SCENE	15	3



EMBASE1, 2, 3

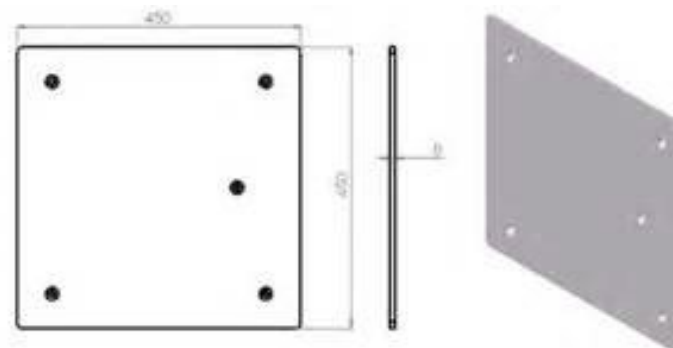

EMBASE 5





## MOTEURS

Référence	Désignation	Quantité	Prix H.T/J
<b>MOTEUR1000KG</b>	MOTEUR 1000 KG VERLINDE	4	68
<b>MOTEUR250KG</b>	MOTEUR 250 KG LIFTKET	10	50
<b>COMMANDE4</b>	COMMANDE POUR 4 MOTEURS	1	30
<b>COMMANDE8</b>	COMMANDE 8 MOTEURS + WIFI HF	2	65
<b>PALAN7M</b>	PALAN MANUEL 7 METRES 1 TONNE	2	8
<b>CABLEMOTEUR25M</b>	CABLE MOTEUR 25 METRES	8	3
<b>MOTEUR500KG2</b>	MOTEUR 500 KG VERLINDE	4	45



MOTEUR1000KG



MOTEUR500KG



COMMANDE8



COMMANDE4



PIEDS A TREUIL

Référence	Désignation	Quantité	Prix H.T/J
<b>PIED3M60KG</b>	PIED A TREUIL 3M 60 KG	6	12
<b>PIED4M85KG</b>	PIED A TREUIL 4 M 85 KG	20	25
<b>TETEPONT3M</b>	TETE DE PONT POUR PIED DE 3 METRES	30	2
<b>TETEPONTLOURD</b>	TETE DE PONT POUR PIED LOURD	8	3
<b>PIEDHP</b>	PIED A CREMAILLERE POUR HP 2M50 60 KG	50	5
<b>PIEDGUIL</b>	PIED GUIL 350 KG 8 METRES NOIR	8	125



PIEDGUIL



PIED4M/85KG



Référence	Désignation	Quantité	Prix H.T/J
<b>SPANSET1M50</b>	SPANSET 1M50 1 TONNE	4	1
<b>SPANSET2M</b>	SPANSET 2M 1 TONNE	38	1,2
<b>SPANSET3M</b>	SPANSET 3M 1 TONNE	16	1,5
<b>SPANSET4M</b>	SPANSET 4M 1 TONNE	4	2
<b>SPANSET1M</b>	ELINGUE 1M 1 TONNE	4	2
<b>SPANSET2M</b>	ELINGUE 2M 1 TONNE	10	2,5
<b>SPANSET3M</b>	ELINGUE 3M 1 TONNE	6	3



ELINGUE



SPANSET





## DISTRIBUTION ELECTRIQUE

### CABLAGE ELECTRIQUE

Référence	Désignation	Quantité	Prix H.T/J
<b>HARTING/3M</b>	HARTING 6 CIRCUITS 3 METRES	5	2
<b>HARTING/6M</b>	HARTING 6 CIRCUITS 6 METRES	5	4
<b>HARTING/12M</b>	HARTING 6 CIRCUITS 12 METRES	5	6
<b>HARTING/25M</b>	HARTING 6 CIRCUITS 25 METRES	5	8
<b>ECLATEM</b>	ECLATE HARTING 6 FICHES MALES	16	4
<b>ECLATEF</b>	ECLATE HARTING 6 FICHES FEMELLES	16	4
<b>TRIPLETTE</b>	TRIPLETTE NOIR	50	0.5
<b>BIPLETTE</b>	BIPLETTE NOIR LEGRAND	30	0,3
<b>3G2.5/3M</b>	CABLE 3G 2.5 TITANEX 3 METRES	200	0.5
<b>3G2.5/6M</b>	CABLE 3G 2.5 TITANEX 6 METRES	200	1
<b>3G2.5/12M</b>	CABLE 3G 2.5 TITANEX 12 METRES	200	2
<b>3G2.5/25M</b>	CABLE 3G 2.5 TITANEX 25 METRES	50	3
<b>KIT3G2.5</b>	KIT CABLE 3G 2.5 TITANEX 15X 12M/15 X 6M/ 15 X 3M/10 TRIP / 10 DOUBLETTE	4	50



Harting 6 circuits



Eclaté Harting 6 fiches mâles



Eclaté Harting 6 fiches femelles



Référence	Désignation	Quantité	Prix H.T/J
<b>32TRI/3M</b>	CABLE 32 TRI 3 METRES		5
<b>32TRI/6M</b>	CABLE 32 TRI 6 METRES		7
<b>32TRI/12M</b>	CABLE 32 TRI 12 METRES		10
<b>32TRI/25M</b>	CABLE 32 TRI 25 METRES		15
<b>63TRI/6M</b>	CABLE 63 A TRI 6 METRES		10
<b>63TRI/12M</b>	CABLE 63 A TRI 12 METRES		15
<b>63TRI/25M</b>	CABLE 63 A TRI 25 METRES		20
<b>125TRIEPANOU I</b>	CABLE 125 A TRI EPANOUI	2	15
<b>125TRI/12M</b>	CABLE 125 A TRI 12 METRES		25
<b>125TRI/25M</b>	CABLE 125 A TRI 25 METRES		40



32TRI



63TRI



125TRI



125 TRI EPANOUI



## ARMOIRES

Référence	Désignation			Quantité	Prix H.T/J
<b>SABOT32MONO</b>	SABOT	32 A MONO	4 DEPARTS 16 A	9	5
<b>SABOT32TRI</b>	SABOT	32 A TRI	6 DEPARTS 16 A	6	15
<b>ARMOIRE32TRI</b>	ARMOIRE 32 A TRI	6 DEPARTS 16A	30mA HI	2	30
<b>ARMOIRE32TRI/6DEP</b>	ARMOIRE 32 A TRI	6 DEPARTS 16 A + 1 DEPART 32 A TRI	30mA HI	1	20
<b>ARMOIRE32TRI/3DEP</b>	ARMOIRE 32 A TRI	3 DEPARTS 32 MONO		1	20
<b>ARMOIRE63TRI/6DEP</b>	ARMOIRE 63 A TRI	6 DEPARTS 32 MONO		4	45
<b>ARMOIRE63TRI/4DEP32</b>	ARMOIRE 63 A TRI	4 DEPARTS 32 TRI	30mA HI	1	45
<b>ARMOIRE63TRI/2DEP32</b>	ARMOIRE 63 A TRI	2 DEPARTS 32 TRI		1	45
<b>ARMOIRE125TRI</b>	ARMOIRE 125 A TRI	4 DEPARTS 32 TRI OU 2 DEPARTS 63 TRI		1	75



ARMOIRE32TRI/6DEP

SABOT32MONO



SABOT32TRI





## GROUPES ELECTROGENES

Référence	Désignation	Quantité	Prix H.T/J
<b>GROUPE105KVAPL</b>	GROUPE ELECTROGENE 105kVa JCB /10E/H SUPP + REMORQUE PL	1	345
<b>GROUPE116KVA</b>	GROUPE ELECTROGENE 105kVa JCB /10E/H SUPP + REMORQUE	1	315
<b>GROUPE46KVA</b>	GROUPE ELECTROGENE 46kVa JCB /10E/H SUPP + REMORQUE	1	275
<b>GROUPE22KVA</b>	GROUPE ELECTROGENE 22kVa JCB /10E/H SUPP + REMORQUE	1	215
<b>GROUPE22KVA</b>	GROUPE ELECTROGENE 22kVa KOHLER/SDMO /10E/H SUPP + REMORQUE	1	215
<b>HEURESUPGROUPE</b>	HEURE SUPPLEMENTAIRE DE FONCTIONNEMENT	1	10



GROUPE22KVASDMO



GROUPE 105KVA



GROUPE 46KVA



GROUPE 105KVA REMORQUE PL



GROUPE 22KVA



Référence	Désignation	Quantité	Prix H.T./J
FM1	TRANSMISSION AUDIO LONGUE PORTEE WIFI 8 KM	1	200
FM2	TRANSMISSION AUDIO LONGUE PORTE 5 KM BANDE PASSANTE REDUITE	1	60



## COEFFICIENTS DE LOCATION

Nombre / Jours	Coefficient
1	1,0
2	1,5
3	2,0
4	2,8
5	3,3
6	3,7
7	4,0
8	4,3
9	4,7
10	5,0
11	5,3
12	5,7
13	6,0
14	6,3
15	6,7
16	7,0

17	7,3
18	7,7
19	8,0
20	8,3
21	8,7
22	9,0
23	9,4
24	9,7
25	10,0
26	10,4
27	10,7
28	11,0
29	11,4
30	11,7
31	12,0
<b>Jour supplémentaire</b>	<b>+ 0,2</b>





## CONDITIONS DE LOCATION

### Conditions Générales de Ventes

#### -1- Réserve de Matériel

1.1 - Toute réservation implique l'adhésion sans réserve à nos conditions générales de vente telles que soient les clauses figurant au sein des bons de commande des clients.

1.2 - Toute réservation par téléphone doit être confirmée par écrit, courrier ou fax, dans un délai minimum de 24 h avant le début de la location.

1.3 - Les réservations ne sont acceptables que dans la limite des stocks disponibles.

1.4 - Toute réservation doit être accompagnée d'un acompte de 30% du montant total TTC de la commande.

1.5 - Le client devra signaler lors de sa réservation si l'utilisation du matériel s'effectue en dehors du territoire Français.

#### -2- Annulation

2.1 - Dans les 30 jours précédant la prestation ou la location: 30% du montant de la location sera dû et facturé.

2.2 - Dans les 15 jours précédant la prestation ou la location: 40% du montant de la location sera dû et facturé.

2.3 - Dans les 8 jours précédant la prestation ou la location: 50% du montant de la location sera dû et facturé.

2.4 - Dans les 48 heures précédant la prestation ou la location: 70% du montant de la location sera dû et facturé.

Pour toute prestation ou location annulée avec ou sans assistance technique, quelle qu'en soit la cause, le montant global du devis sera facturé si le matériel est livré.

#### -3- Enlèvement du matériel

3.1 - L'enlèvement du matériel s'effectue en échange d'un bon de commande pour les sociétés ayant un compte ouvert dans nos livres.

Pour les particuliers, une pièce justificative de domicile sera demandée, ainsi que le règlement du montant de la location et le versement d'une caution égale à 10 fois le montant TTC de la location.

La location sera systématiquement exigée pour tous les nouveaux clients.

3.2 - Le matériel est remis en parfait état de fonctionnement; celui-ci peut être également contrôlé par le client avant chaque location.

3.3 - L'enlèvement s'effectue du lundi au vendredi de 10 h à 12h et de 14h à 18h.

3.4 - En dehors de ces horaires et notamment les week-ends et jours fériés, un forfait de mise à disposition spécifique sera appliqué au tarif en vigueur.

#### -4- Durée de location

4.1 - Location comptoir : à la prise du matériel et se termine à sa restitution en nos locaux, par le client.

4.2 - Location avec livraison : du dépôt du matériel sur le site du client et se termine à sa reprise.

#### -5- Restitution du matériel

5.1 - La restitution du matériel est à la charge du client et doit s'effectuer dans nos locaux aux dates et heures prévues lors de la réservation.

5.2 - Toute prolongation de location devra être signalée au moins 24 h avant le retour initialement prévu et ne pourra se faire qu'après l'accord de LOCATECH en fonction de la disponibilité du matériel et après validation écrite des nouvelles dates de retour.

5.3 - Toute restitution effectuée avant la date prévue sera facturée selon les termes de la commande passée initialement.

5.4 - Tout matériel retourné hors conditionnement d'origine, fera l'objet d'une facturation.

5.5 - Tout matériel manquant ou détérioré sera facturé sur la base du tarif LOCATECH en vigueur, à savoir le prix public neuf. Les lampes restituées hors service seront facturées 50% du tarif en vigueur.

5.6 - Le matériel doit être rendu dans le même état de propreté qu'à la livraison ou l'enlèvement, sinon le nettoyage sera facturé selon le temps passé au tarif en vigueur.

5.7 - Tout matériel endommagé sera remis en état aux frais du preneur, obligatoirement par le SAV de la société LOCATECH ou par un réparateur agréé au préalable par la société LOCATECH.

5.8 - Les contestations en cas de mauvais fonctionnement du matériel constaté par le client pendant la location ne pourront être admises par LOCATECH que si ce dysfonctionnement est aussi constaté lors du test effectué obligatoirement en présence du client au retour du matériel.

#### -6- Tarifs

6.1 - Les tarifs facturés sont ceux en vigueur au jour de la livraison, LOCATECH se réservant le droit de modifier ses tarifs à tout moment sans préavis.

6.2 - Les devis établis sont valables pour une durée de 30 jours à compter de leur date d'édition. Les photos et caractéristiques de notre catalogue sont non contractuelles.

#### -7- Règlement

7.1 - LOCATECH, sous l'accord de son service financier, pourra procéder à l'ouverture d'un compte client. Cette demande devra être accompagnée des documents suivants: extrait KBIS de moins de 3 mois et d'un RIB et accord de règlement par prélèvement en LCR direct.

Sauf conditions particulières négociées à l'ouverture du compte, les factures sont payables à l'enlèvement du matériel ainsi que pour toute commande inférieure ou égale à 1000 euros TTC.

7.2 - Pour les clients en compte, sauf accord particulier, le règlement à terme s'effectue par chèque remis au départ du matériel, ou à défaut, par LCR direct à 30 jours nets, après accord du service financier.

#### -8- Retard de règlement

Le non-paiement d'une traite à son échéance, entraîne l'exigibilité immédiate de la totalité des sommes dues. Toutes prorogations d'échéances doivent être soumises à l'acceptation de notre service financier. Elles ne seront accordées qu'à titre exceptionnel, moyennant le paiement d'agios au taux de 1.5% par mois, chaque mois commencé étant considéré indivisible. De plus, les pénalités de retard facturées au taux légal sont exigibles sans préavis dès le premier mois de retard de paiement.

#### -9- Clause de réserve de propriété

Le matériel est à la propriété de LOCATECH. A ce titre, il est insaisissable par les tiers, et le locataire n'a pas le droit de le céder ou de le sous-louer sans autorisation préalable. Il ne doit apporter aucune modification superficielle ou substantielle au matériel.

#### -10- Citation et communication

LOCATECH s'autorise à citer et à exploiter, dans ses outils d'information interne comme externe, ainsi que dans tout autre support de communication, la prestation que LOCATECH a effectuée pour le compte de son client. LOCATECH pourra également prendre et utiliser des visuels de l'opération. Si le client exige la totale confidentialité, il devra en informer LOCATECH par écrit avant la date de l'opération.

#### -11- Responsabilités

11.1 - Le locataire, en qualité de dépositaire, assume l'entière responsabilité du matériel depuis la prise en charge en nos locaux et jusqu'à sa restitution.

11.2 - Le locataire sera responsable à l'égard des tiers de l'utilisation du matériel et en particulier de l'usage des émetteurs HF, audio ou vidéo, talkie-walkie, radio, téléphone, sans recours contre LOCATECH à quelque titre que ce soit. Il devra se préoccuper d'obtenir les autorisations nécessaires pour l'utilisation des matériels cités plus haut.

11.3 - Toutes les locations de matériel de levage, structures, support, tour, nacelle, échelle et plancher, sans assistance LOCATECH, sont sous la responsabilité du locataire qui devra s'assurer du respect des conditions de sécurité sur son chantier et des assurances de responsabilité civile.

11.4 - Le locataire s'engage à utiliser le matériel conformément à sa destination et à ne procéder à aucune modification ni réparation sans accord préalable.

11.5 - En cas de sinistre, le matériel sera facturé au prix du matériel neuf suivant les tarifs en cours, et les frais de remise en état au coût du jour.

11.6 - La responsabilité de LOCATECH de saurait être engagée suite au non fonctionnement ou mauvais fonctionnement des appareils loués liés à l'adjonction de matériels non compatibles ou à une mauvaise utilisation.

#### -12- Assurance

12.1 - Le locataire doit assurer le matériel loué pour sa valeur de remplacement à neuf et fournir une attestation d'assurance détaillée lors de l'enlèvement de matériel. L'assurance doit notamment couvrir les risques de vol, perte ou détérioration quel que soit la cause et/ou la nature.

12.2 - Le locataire fait son affaire de tous risques de mise en jeu de sa responsabilité civile, en raison de tout dommage causé par le matériel ou en raison de toute utilisation pendant qu'il est sous sa garde.

12.3 - En cas de sinistre, le locataire doit faire parvenir sous 48 h une déclaration circonstanciée sur papier à entête, et en cas de vol, l'original de récépissé de déclaration établi par le commissariat de police. Cette déclaration s'effectue par courrier recommandé avec accusé de réception. Le remboursement immédiat du matériel à sa valeur neuve de remplacement est exigé en cas de vol.

#### -13- Droit applicable et attribution de juridiction

Pour tout différend relatif à l'interprétation et l'exécution des présentes, le tribunal de commerce de Coutances sera le seul compétent.

Signature précédée de la mention « bon pour accord, lu et approuvé ».

A \_\_\_\_\_, le \_\_\_\_/\_\_\_\_/\_\_\_\_